

POS.	DESCRIZIONE	DESCRIPTION	BESCHREIBUNG	DESCRIPTION	DENOMINACIÓN	DESCRIÇÃO
1	MANICO COMPLETO	COMPLETE HANDLE	KOMPLETTER HANDGRIFF	POIGNEE COMPLETE	MANIJA COMPLETA	PUNHO COMPLETO
4	TETTuccio	TOP PANEL	DECKEL	TOIT	TECHO	TETO
5	GOLFARE	EYEBOLT	ÖSENSCHRAUBE	BOULON A OEIL	ARMELLA	PERNO A OLHO
6	CATENA	CHAIN	KETTE	CHAINE	CADENA	CADEIA
7	ELETTROVALVOLA	SOLENOID VALVE	MAGNETVENTIL	SOLENOIDE	VÁLVULA SOLENOIDE	ELÉCTROVALVULA
8	RACCORDO	CONNECTION	ANSCHLUSS	CONNEXION	CONEXIÓN	CONEXÃO
9	RACCORDO	CONNECTION	ANSCHLUSS	CONNEXION	CONEXIÓN	CONEXÃO
10	PANNELLO POSTERIORE	BACK PANEL	RÜCKWAND	PANNEAU ARRIERE	PANEL POSTERIOR	PAINEL POSTERIOR
11	BLOCCACAVO	CABLE-LOCK	KABELBEFESTIGUNG	SERRE-CABLE	SUJETA CABLE	FIXADOR DO CABO
12	CAVO RETE	INPUT POWER CABLE	NETZKABEL	CABLE RESEAU	CABLE RED	CABO DE ALIMENTAÇÃO
13	FASCIONE LAT. DESTRO	RIGHT-HAND SIDE COVER	SEITLICHE ABDECKUNG; RECHTS	BANDE COTE DROIT	BANDA LAT. DERECHA	FAIXA LATERAL DIREITO
14	CERNIERA	HINGE	SCHARNIER	CHARNIERE	CHARNELA	CHARNEIRA
15	FASCIONE MOBILE SINISTRO	LEFT-HAND MOVABLE COVER	BEWEGLICHEN- ABDECKUNG, LINKS	BANDE-MOBILE GAUCHE	ENVOLTURA-MOVIBLE IZQUIERDA	FECHO MÓVEL ESQUERDO
16	CHIUSURA A SCATTO	SPRING LOCK	SCHNAPPVERSCHLUSS	FERMETURE A RESSORT	CIERRE A RESORTE	FECHO DE TRANQUETA
17	RINFORZO	STIFFENER	VERSTÄRKUNG	RAIDISSEUR	PIEZA DE REFUERZO	REFORÇO
18	SUPPORTO	HOLDER	HALTERUNG	SUPPORT	SOPORTE	SUPORTE
19	TELERUTTORE	ELECTROMAGN. SWITCH	STEUERSCHÜTZ	TELERUPTEUR	TELERUPTOR	TELERRUPTOR
20	PIANO INTERMEDIO SINISTRO	LEFT-HAND INTERMEDIATE SURFACE	ZWISCHENBODEN, LINKS	SURFACE INTERMEDIAIRE GAUCHE	ESTANTE INTERMEDIO IZQUIERDO	SUPERFÍCIE INTERMEDIÁRIA ESQUERDA
21	TRASFORM. DI SERVIZIO	AUXILIARY TRANSFORM.	STEUERTRAF0	TRANSFORM. AUXILIAIRE	TRANSFORM. DE SERVIZIO	TRANSFORMADOR DE SERVIÇO
22	SUPPORTO BOBINA	REEL HOLDER	ROLLENHALTER	SUPPORT BOBINE	SOPORTE BOBINA	SUPORTE BOBINA
23	FONDO	BOTTOM	BODEN	FOND	BASE	BASE
24	RUOTA FISSA	FIXED WHEEL	BLOCKROLLE	ROUE FIXE	RUEDA FIJA	RODA FIXA
25	ASSALE	AXLE	ACHSE	ESSIEU	EJE	EIXO
26	SUPPORTO ASSALE	AXLE HOLDER	ACHSENHALTER	SUPPORT ESSIEU	SOPORTE EJE	SUPORTE EIXO
27	TAPPO	PLUG	VERSCHLUSSKAPPE	BOUCHON	TAPÓN	TAMPA
28	RUOTA PIROETTANTE	SWIVELLING WHEEL	LENKROLLE	ROUE PIVOTANTE	RUEDA GIRATORIA	RODA PIRUETANTE
29	RADDRIZZATORE	RECTIFIER	GLEICHRICHTER	REDRESSEUR	ENDEREZADOR	RECTIFICADOR
30	SUPPORTO VENTILATORE	FAN HOLDER	LÜFTERHALTERUNG	SUPPORT VENTILATEUR	SOPORTE VENTILADOR	SUPORTE VENTILADOR
31	MOTORE	ELECTRIC MOTOR	MOTOR	MOTEUR ELECTRIQUE	MOTOR	MOTOR
32	VENTOLA	FAN	LÜFTERRAD	VENTILATEUR	VENTILADOR	VENTILADOR
33	CAVO MASSA	EARTH CABLE	MASSEKABEL	CABLE DE MASSE	CABLE MASA	CABO MASSA
34	PROTEZIONE	GUARD	SCHUTZ	PROTECTION	PROTECTOR	PROTECÇÃO
35	ISOLAMENTO	INSULATION	ISOLIERUNG	ISOLATION	AISLAMIENTO	ISOLAMENTO
36	TORCIA COMPLETA	COMPLETE TORCH	SCHLAUCHPAKET, KOMPLETT	TORCHE COMPLETE	ANTORCHA COMPLETA	TOCHA COMPLETA
37	GUAINA A SPIRALE	SPIRAL SHEATH	FÜHRUNGSPIRAILE	GAINA A SPIRALE	VAINA A ESPIRAL	BAINHA ESPIRAL
38	DADO GUAINA	SHEATH NUT	HÜLSENMUTTER	ECROU DE LA GAINA	DADO DE LA VAINA	DADO BAINHA
39	ADATTATORE	ADAPTER BODY	ADAPTER	ADAPTATEUR	CUERPO ADAPTADOR	ADAPTADOR
40	FLANGIA ADATTATORE	ADAPTER FLANGE	ADAPTERFLANSCH	BRIDE DE L'ADAPTATEUR	VALONA DE ADAPTADOR	FLANGE ADAPTADOR
41	UGELLO GAS	GAS NOZZLE	GASDÜSE	BUSE GAZ	TOBERA GAS	INJECTOR GÁS
42	MOLLA PER TORCIA M15	SPRING FOR M15 TORCH	FEDER FÜR M15 BRENNER	RESSORT POUR TORCHE M15	RESORTE ANTORCHA M15	MOLA POR TOCHA M15
43	UGELLO PORTA CORRENTE	CURRENT NOZZLE	STROMDÜSE	BUSE PORTE COURANT	TOBERA PORTA CORRIENTE	INJECTOR PORTA CORRENTE
44	LANCIA TERMINALE	TERMINAL NOZZLE	BRENNERHALS	LANCE TERMINALE	TOBERA TERMINAL	LANÇA TERMINAL
45	PULSANTE TORCIA	TORCH BUTTON	BRENNERSCHALTER	BOUTON-POUSSOIR TORCHE	PULSANTE ANTORCHA	BOTÃO TOCHA
46	IMPUGNATURA	GRIP	HANDGRIFF	POIGNEE	EMPUÑADURA	EMPUNHADURA
47	CORNICE	FRAME	RAHMEN	CADRE	MARCO	MOLDURA
48	MANOPOLA	HAND GRIP	REGLER	POIGNEE	PERILLA	MANOPLA
49	CIRCUITO DI CONTROLLO	CIRCUIT BOARD	STEUERPLATINE	CIRCUIT DE COMMANDE	CIRCUITO DE MANDO	CIRCUITO DE COMANDO
50	TAPPO	PLUG	VERSCHLUSSKAPPE	BOUTON	TAPÓN	TAMPA
51	CIRCUITO PUSH-PULL	PUSH-PULL CIRCUIT	PUSH-PULL-PLATINE	CIRCUIT SYMETRIQUE	CIRCUITO PUSH-PULL	CIRCUITO PUSH-PULL
52	PANNELLO ANTERIORE	FRONT PANEL	FRONTPLATTE	PANNEAU AVANT	PANEL ANTERIOR	PAINEL ANTERIOR
53	SUPPORTO	HOLDER	HALTERUNG	SUPPORT	SOPORTE	SUPORTE
54	MORSETTIERA	TERMINAL BOARD	KLEMMLEISTE	TABEAU DE BORNES	TABLERO DE BORNES	QUADRO DE BORNES
55	INNESTO	CONNECTION	KUPPLUNG	CONNEXION	CONEXIÓN	TOMADA

POS.	DESCRIZIONE	DESCRIPTION	BESCHREIBUNG	DESCRIPTION	DENOMINACIÓN	DESCRIÇÃO
56	PIANO INTERMEDIO DESTRO	RIGHT-HAND INTERMEDIATE SURFACE	ZWISCHENBODEN, RECHTS	SURFACE INTERMEDIAIRE DROITE	ESTANTE INTERMEDIO DERECHO	SUPERFÍCIE INTERMEDIÁRIA DEREITA
57	FASCIONE LAT. SINISTRO	LEFT-HAND SIDE COVER	SEITLICHE ABDECKUNG; LINKS	BANDE COTE GAUCHE	BANDA LAT. IZQUIERDA	FAIXA LATERAL ESQUERDA
58	SHUNT	SHUNT	NEBENWIDERSTAND	SHUNT	SHUNT	SHUNT
59	SCATOLA	BOX	GEHÄUSE	BOITE	CAJA	CAIXA
60	CIRCUITO RELE'	RELAY CIRCUIT	RELAISKREIS	CIRCUIT RELAIS	CIRCUITO RELE'	CIRCUITO RELE'
61	COLLARE DOPPIO	DOUBLE COLLAR	DOPPELTER RING	COLLIER DOUBLE	COLLAR DOBLE	COLARE DOBRO
62	FASCIONE MOBILE DESTRO	RIGHT-HAND MOVABLE COVER	BEWEGLICHEN-ABDECKUNG, RECHTS	BANDE-MOBILE DROITE	ENVOLTURA-MOVIBLE DERECHA	FECHO MÓVEL DEREITO
63	TRASFORMATORE	TRANSFORMER	TRANSFORMATOR	TRANSFORMATEUR	TRANSFORMADOR	TRANSFORMADOR
64	TERMOSTATO	THERMOSTAT	THERMOSTAT	THERMOSTAT	TERMOSTATO	TERMÓSTATO
65	COMMUTATORE	SWITCH	UMSCHALTER	COMMUTATEUR	CONMUTADOR	COMUTADOR
66	COMMUTATORE	SWITCH	UMSCHALTER	COMMUTATEUR	CONMUTADOR	COMUTADOR
201	MOTORIDUTTORE SINISTRO	LEFT GEAR MOTOR	GETRIEBEMOTOR, LINKS	MOTOREDUCTEUR GAUCHE	MOTO REDUCTOR IZQUIERDO	MOTO REDUTOR ESQUERDO
202	ISOLANTE COMPLETO	FULL INSULATOR	ISOLATOR, KOMPLETT	ISOLANT COMPLET	AISLANTE COMPLETO	ISOLANTE COMPLETO
203	RULLO TRAINAFILO	WIRE FEED ROLLER	DRAHTVORSCHUBROLLE	ROULEAU ALIMENTATION CABLE	RODILLO ARRASTRE ALAMBRE	ROLO TRACÇÃO FIO
204	POMELLO	KNOB	KNOPF	BOUTON POIGNEE	POMO	PUNHO
205	GUIDAFILO	WIRE GUIDE	DRAHTFÜHRUNG	GUIDE-FIL	GUÍA-ALAMBRE	GUIA-FIO
220	GRUPPO TRAINAFILO COMPLETO 2 RULLI SINISTRO	LEFT-HAND FULL WIRE FEEDING UNIT - 2 ROLLERS	2-ROLLEN-DRAHTVORSCHUB, LINKS	GROUPE COMPLET ALIMENTATION FIL A 2 GALETS, GAUCHE	GRUPO ARRASTRE ALAMBRE COMPLETO - 2 RODILLOS, IZQUIERDO	GRUPO TRACÇÃO FIO COM 2 ROLOS, ESQUERDO
221	GRUPPO TRAINAFILO SINISTRO	LEFT-HAND WIRE FEEDING UNIT	DRAHTVORSCHUBEINHEIT, LINKS	GROUPE ALIMENTATION FIL, GAUCHE	GRUPO ARRASTRE ALAMBRE, IZQUIERDO	GRUPO TRACÇÃO FIO, ESQUERDO
222	SUPPORTO PREMIRULLO SINISTRO	LEFT-HAND ROLLER PRESSER HOLDER	ANDRÜCKER, LINKS	SUPPORT PRESSE-ROULEAU, GAUCHE	SOPORTE PRENSA-RODILLO, IZQUIERDO	SUPORTE PRENSA-ROLO, ESQUERDO
223	BLOCCAGGIO GRADUATO	GRADUATED CLAMP	KLEMMVORRICHTUNG MIT MESSSKALA	SERRAGE GRADUE	BLOQUEO GRADUAL	BLOQUEIO GRADUADO
224	CORPO TRAINAFILO	WIRE FEEDER BODY	DRAHTVORSCHUBGEHÄUSE	CORPS ALIMENTATION FIL	CUERPO ARRASTRE ALAMBRE	CORPO TRACÇÃO FIO
225	PROTEZIONE	GUARD	SCHUTZ	PROTECTION	PROTECTOR	PROTECÇÃO
226	INGRANAGGIO	GEAR	ZAHNRAD	ENGRENAGE	ENGRANAJE	ENGRENAGEM
227	KIT	KIT	KIT	KIT	KIT	KIT
228	GRUPPO GUIDAFILO COMPLETO	WIRE GUIDE UNIT COMPLETE	DRAHTFÜHRUNGEINHEIT KOMPLETT	GROUPE GUIDE-FIL COMPLET	GRUPO GUÍAHILO COMPLETO	GRUPO GUIA FIO COMPLETO
301	MOTORIDUTTORE DESTRO	RIGHT GEAR MOTOR	GETRIEBEMOTOR, RECHTS	MOTOREDUCTEUR DROITE	MOTO REDUCTOR DERECHO	MOTO REDUTOR DEREITO
320	GRUPPO TRAINAFILO COMPLETO 2 RULLI DESTRO	RIGHT -HAND FULL WIRE FEEDING UNIT - 2 ROLLERS	2-ROLLEN-DRAHTVORSCHUB, RECHTS	GROUPE COMPLET ALIMENTATION FIL A 2 GALETS, DROITE	GRUPO ARRASTRE ALAMBRE COMPLETO - 2 RODILLOS, DERECHO	GRUPO TRACÇÃO FIO COM 2 ROLOS, DEREITO
321	GRUPPO TRAINAFILO DESTRO	RIGHT-HAND WIRE FEEDING UNIT	DRAHTVORSCHUBEINHEIT, RECHTS	GROUPE ALIMENTATION FIL, DROITE	GRUPO ARRASTRE ALAMBRE, DERECHO	GRUPO TRACÇÃO FIO, DEREITO
322	SUPPORTO PREMIRULLO DESTRO	RIGHT-HAND ROLLER PRESSER HOLDER	ANDRÜCKER, RECHTS	SUPPORT PRESSE-ROULEAU, DROITE	SOPORTE PRENSA-RODILLO, DERECHO	SUPORTE PRENSA-ROLO, DEREITO
327	KIT	KIT	KIT	KIT	KIT	KIT

La richiesta di pezzi di ricambio deve indicare sempre: l'art. e la data d'acquisto della macchina, la posizione e la quantità dei pezzi di ricambio.

In case spare parts are required, please always indicate: item ref. no. and purchase date of the machine, spare part position no. and quantity.

Bei der Ersatzteilanfrage müssen immer Art. und Kaufdatum des Geräts, Ersatzteil-Nr. und Menge angegeben werden.

En cas de demande de pièces de rechange, toujours indiquer : l'art., la date d'achat de la machine, la position et la quantité des pièces.

Los pedidos de piezas de repuesto deben indicar siempre: el número y la fecha de adquisición del aparato, la posición y la cantidad de las piezas.

O pedido de peças deve indicar sempre o modelo da máquina em causa e a data de aquisição da mesma, a posição e a quantidade de peças pedidas.

GRUPPO TRAINAFILO COMPLETO 2 RULLI DESTRO - RIGHT -HAND FULL WIRE FEEDING UNIT, 2 ROLLERS - 2-ROLLEN-DRAHTVORSCHUB, RECHTS - GROUPE COMPLET ALIMENTATION FIL A 2 GALETS, DROITE - GRUPO ARRASTRE ALAMBRE COMPLETO - 2 RODILLOS, DERECHO - GRUPO TRACÇÃO FIO COM 2 ROLOS, DEREITO

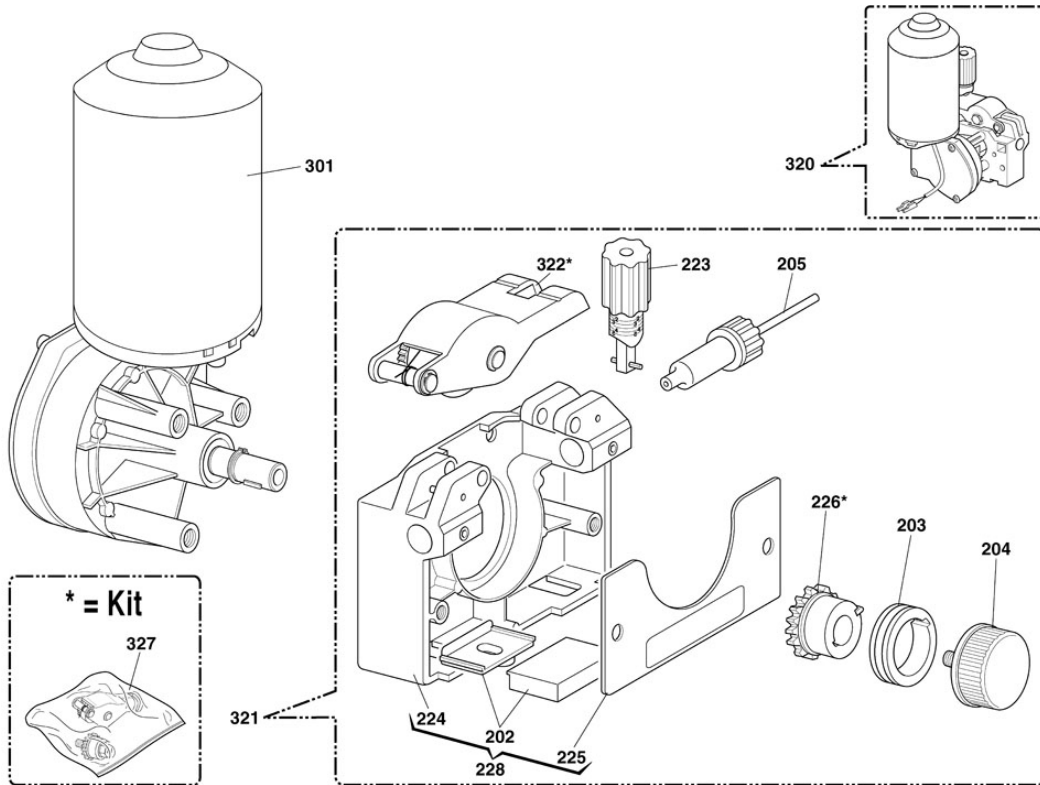

GRUPPO TRAINAFILO COMPLETO 2 RULLI SINISTRO - LEFT-HAND FULL WIRE FEEDING UNIT, 2 ROLLERS - 2-ROLLEN-DRAHTVORSCHUB, LINKS - GROUPE COMPLET ALIMENTATION FIL A 2 GALETS, GAUCHE- GRUPO ARRASTRE ALAMBRE COMPLETO - 2 RODILLOS, IZQUIERDO - GRUPO TRACÇÃO FIO COM 2 ROLOS, ESQUERDO

